

VWZ MPS 40

BEnl, NL, PL, PT

Voor de installateur

Installatie handleiding

Voor de gebruiker

Gebruiksaanwijzing

VWZ MPS 40

Inhoudsopgave

1	Veiligheid	4
1.1	Gebruikte symbolen	4
1.2	Vereiste kwalificaties	4
1.3	Algemene veiligheidsvoorschriften.....	4
1.4	Handleiding in acht nemen.....	4
1.5	Voorschriften (richtlijnen, wetten, normen).....	5
2	Aanwijzingen bij de documentatie	6
2.1	Inachtneming van de toepasselijke documenten	6
2.2	Bewaren van de documenten	6
2.3	Geldigheid van de handleiding.....	6
3	Beschrijving van het toestel	6
3.1	Opbouw van het toestel	6
3.2	Model en serienummer	6
3.3	Beschrijving van het kenplaatje.....	6
4	Montage en installatie.....	7
4.1	Vorbereiding van de montage en de installatie	7
4.2	Montage van het toestel.....	8
4.3	Hydraulische installatie	8
4.4	Verschillende configuraties	9
4.5	Doorvoering en loop van de kabel van de temperatuurvoeler	10
5	Ingebruikneming	10
5.1	Ontluchting van het toestel.....	10
5.2	Installatie van de frontplaat	11
5.3	Informatie voor de gebruiker	11
5.4	Wisselstukken	11
6	Definitieve buitendienststelling	11
7	Recycling en afvoer	11
8	Technische kenmerken	11



1 Veiligheid

1.1 Gebruikte symbolen

De waarschuwingen zijn gerangschikt volgens de ernst van het potentiële gevaar waarbij de volgende waarschuwingstekens en -termen worden gebruikt:

Symbool van de waarschuwing	Uitleg
	Gevaar! Direct levensgevaar of gevaar voor ernstig persoonlijk letsel
	Waarschuwing! Gevaar voor licht letsel
	Opgelet! Kans op materiële schade of milieuschade

1.2 Vereiste kwalificaties

Door werkzaamheden aan het apparaat uitgevoerd door een niet-gekwalificeerd persoon kan materiële schade ontstaan aan de installatie in zijn geheel en zelfs lichamelijk letsel.

- ▶ Alleen erkende installateurs mogen aan het apparaat werken.

1.3 Algemene veiligheidsvoorschriften

1.3.1 Levensgevaar door elektrocutie

Een defecte veiligheidsvoorziening kan gevaarlijk zijn en brandwonden en ander letsel veroorzaken, bijvoorbeeld door het scheuren van waterleidingen.

De informatie in dit document omvat niet alle schema's die vereist zijn voor een professionele installatie van de veiligheidsvoorzieningen.

- ▶ Installeer de nodige veiligheidsinrichtingen in de installatie.
- ▶ Informeer de gebruiker over de functie en de positie van de veiligheidsinrichtingen.

- ▶ Houd u aan de geldende nationale en internationale voorschriften, normen en richtlijnen.

1.3.2 Materiële schade door ondeskundig gebruik en/of ongeschikt gereedschap

Ongeschikt gereedschap en/of ondeskundig gebruik van gereedschap kan schade veroorzaken (waterlekkages).

- ▶ Om schroefverbindingen vast te draaien of te lossen, gebruikt u principieel passende steeksleutels, maar geen buistangen, verlengingen enz.

1.3.3 Risico op barsten door waterlekken

Een verkeerde installatie kan lekkage veroorzaken.

- ▶ Vergewis u ervan dat de waterleidingen niet onder mechanische spanning staan.
- ▶ Breng de dichtingen correct aan.

1.4 Handleiding in acht nemen

Dit apparaat heeft een geavanceerd ontwerp en is geassembleerd in overeenstemming met de erkende regels op het gebied van de veiligheid. In geval van verkeerd gebruik of gebruik waarvoor het apparaat niet is bestemd, bestaat er echter altijd een risico op schade aan goederen of ernstig tot dodelijk letsel voor de gebruiker of anderen.

Dit apparaat kan worden gebruikt door kinderen in de leeftijd tot 8 jaar en door personen met lichamelijke, zintuiglijke of mentale beperkingen, een gebrek aan ervaring of kennis, op voorwaarde dat zij zijn geïnformeerd en voorgelicht over het in alle veiligheid gebruiken van het apparaat en de mogelijke risico's ervan begrijpen. Laat geen kinderen met dit apparaat spelen. Het schoonmaken en onderhouden van het apparaat mag niet worden gedaan door kinderen zonder toezicht.

Het gebruik volgens de bestemming omvat:

- het naleven van de bijgevoegde gebruiks-, installatie- en onderhoudshandleidingen



van het product en van alle andere componenten van de installatie

- de installatie en montage conform de product- en systeemvergunning
- het naleven van alle in de handleidingen vermelde inspectie- en onderhoudsvoorwaarden.

Een ander gebruik dan het in deze handleiding beschreven gebruik of een gebruik dat van het hier beschreven gebruik afwijkt, geldt als niet reglementair.

Als niet-reglementair gebruik geldt ook ieder direct commercieel of industrieel gebruik.

1.5 Voorschriften (richtlijnen, wetten, normen))

- Houdt u er rekening mee de nationale regelgeving, normen, richtlijnen en wetgeving.

2 Aanwijzingen bij de documentatie

2.1 Inachtneming van de toepasselijke documenten

- Neem alle gebruikers- en installatiehandleidingen m.b.t. het toestel, de diverse onderdelen en componenten van het systeem strikt in acht.

2.2 Bewaren van de documenten

- Geef deze handleiding en alle andere toepasselijke documenten aan de gebruiker van het systeem.

De gebruiker bewaart de handleidingen en hulpmiddelen opdat ze indien nodig ter beschikking staan.

2.3 Geldigheid van de handleiding

De installatiehandleiding geldt uitsluitend voor de volgende artikelnummers:

Product	Artikelnummer
VWZ MPS 40	0020145020

3 Beschrijving van het toestel

3.1 Opbouw van het toestel

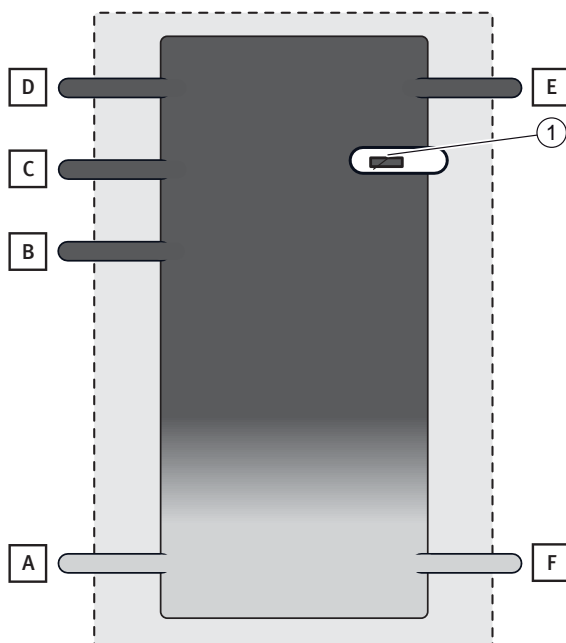

- | | | | |
|---|---|---|--------------------|
| 1 | Halfopen dompelbuis voor temperatuurvoeler (temperatuurvoeler niet meegeleverd) | C | Aansluitstuk 1" |
| A | Aansluitstuk 1" | D | Aansluitstuk 1" |
| B | Aansluitstuk 1" | E | Aansluitstuk 1"1/4 |
| | | F | Aansluitstuk 1"1/4 |

3.2 Model en serienummer

Locatie van het kenplaatje :

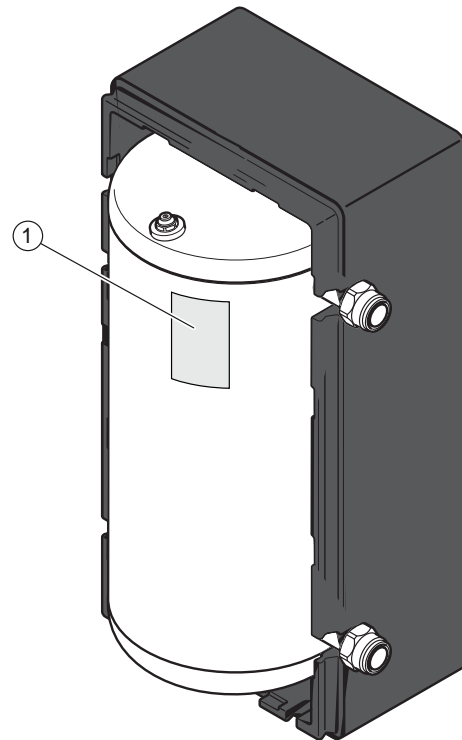

- 1 Kenplaatje

Het model en het serienummer staan op het kenplaatje.

3.3 Beschrijving van het kenplaatje

Het typeplaatje geeft het land aan waarin het toestel geïnstalleerd moet worden.

Op het kenplaatje staan de volgende gegevens :

Afkorting/symbool	Beschrijving
Landcode « BEnl, NL »	Land waarin het toestel geïnstalleerd moet worden
Serienummer	Handelsbenaming en serienummer van het product
Code	Productcode van het toestel
PMS	Maximumdruk in de cv-kring

4 Montage en installatie



Aanwijzingen

Alle afmetingen van de illustraties zijn weergegeven in millimeter (mm).

4.1 Voorbereiding van de montage en de installatie

4.1.1 Levering en installatie ter plaatse

4.1.1.1 Uitpakken

- ▶ Haal het toestel uit zijn verpakking.
- ▶ Verwijder de beschermfolie van alle onderdelen van het toestel.

4.1.1.2 Controle van het geleverde materiaal

- ▶ Controleer de inhoud van de verpakkingen.
 - 1 Hydraulische module + 3 doppen 1" + 1 dop 1"1/4
 - 1 zakje met toebehoren
 - 1 zakje met de documentatie (1 instructie- en installatiehandleiding)

4.1.1.3 Naleven van de voorgeschreven afstanden en de toegankelijkheidseisen

4.1.1.4 Afmetingen van het toestel en de aansluitingen

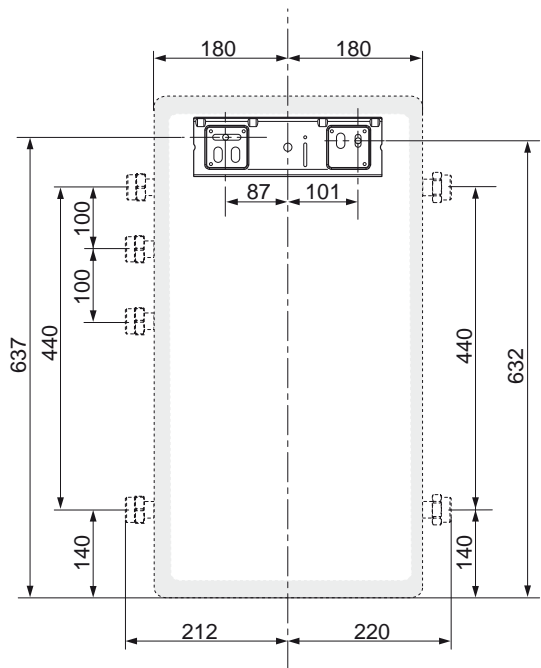
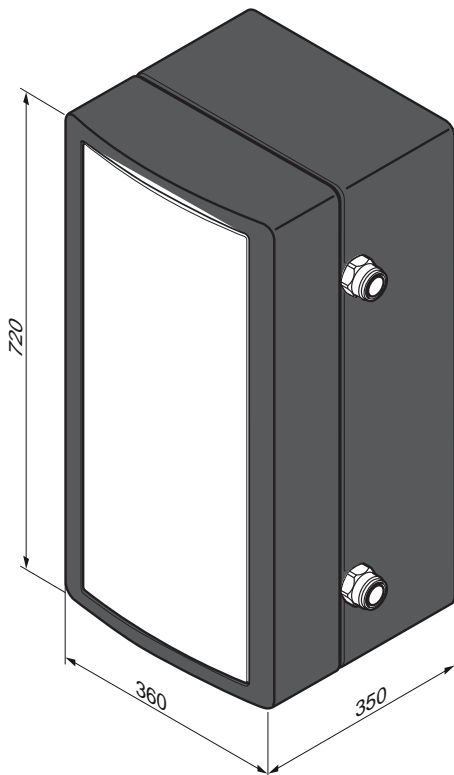

4.1.1.5 Afstand ten opzichte van ontvlambare elementen

- ▶ Vergewis u ervan dat geen enkel onderdeel dat gemakkelijk kan ontvlammen rechtstreeks contact maakt met onderdelen die een temperatuur kunnen bereiken van meer dan 80°C.
- ▶ Gelieve een minimumafstand van 200 mm te bewaren tussen gemakkelijk ontvlambare onderdelen en de warme oppervlakken.

4.1.1.6 Vrije ruimte voor de montage

Neem de afstanden in acht die vermeld zijn op de tekening.

U moet zich ervan vergewissen dat de aansluitingen aan de waterleiding toegankelijk zijn voor nazicht.

Extra ruimte rond het toestel kan voordelig zijn voor de installatie en het onderhoud ervan.

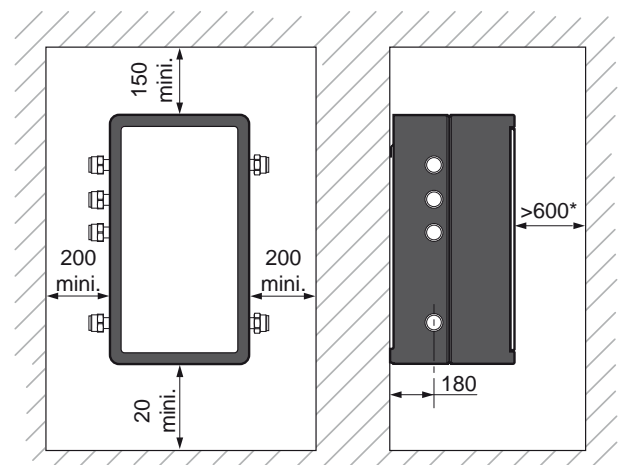

Aanwijzingen

* Benodigde vrije ruimte voor de installatie of het onderhoud van het toestel.

4.1.2 Houd rekening met de plaats van het toestel

4.1.2.1 Omgevingsvoorwaarden

- ▶ Installeer het toestel niet boven een ander toestel waardoor het beschadigd zou kunnen worden (bijvoorbeeld boven een keukenfornuis waaruit damp en vetten kunnen ontsnappen) of in een kamer waar veel stof aanwezig is of in een corrosieve atmosfeer.
- ▶ Vergewis u ervan dat de kamer waar u het toestel wenst te installeren voldoende beschermd is tegen vorst.

4.1.2.2 Eigenschappen van de montageoppervlakken

- ▶ Lees vooraleer de plaats van het toestel te kiezen, aandachtig de waarschuwingen m.b.t. de veiligheid en de voorschriften in de installatiehandleiding en de gebruiksaanwijzing.
- ▶ Controleer of de structuur van de muur waarop het toestel geïnstalleerd moet worden wel het gewicht van het toestel kan dragen.

4.2 Montage van het toestel

4.2.1 Demontage van de frontplaat

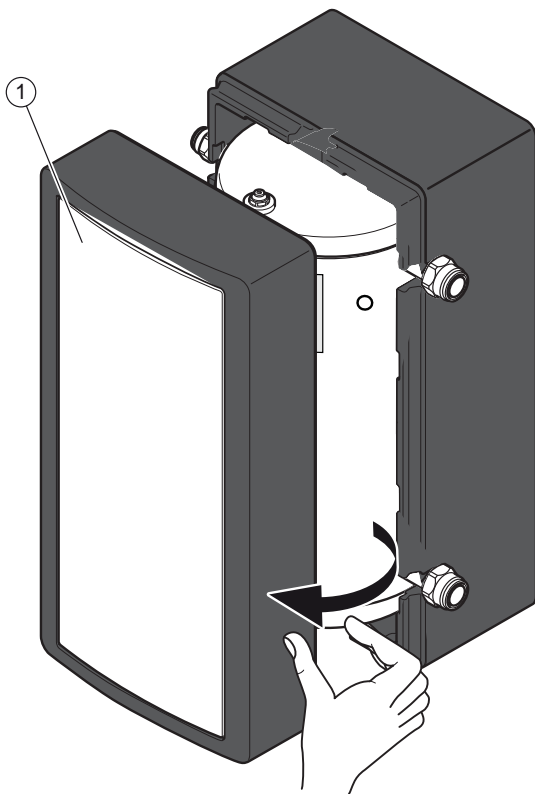

1 Frontplaat

- ▶ Verwijder de frontplaat (1).

4.2.2 Wandmontage van het toestel



Gevaar!

Doodsgevaar als de gebruikte bevestigingselementen een onvoldoende draagvermogen hebben !

Als de bevestigingselementen geen voldoende draagvermogen hebben, kan het toestel loskomen en vallen.

- ▶ Voor de montage van het toestel moet u ervoor zorgen dat de bevestigingselementen een voldoende draagvermogen vertonen.

- ▶ Bepaal de plaats van de installatie.
- ▶ Boor de gaten voor de bevestigingen.
- ▶ Bevestig de ophangbeugel aan de muur.

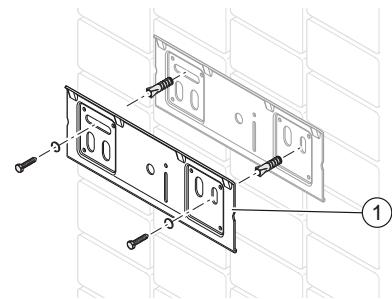

1 Ophangbeugel

- ▶ Zet het toestel op zijn plaats, druk het bovendee van het toestel lichtjes tegen de muur en plaats het boven de ophangbeugel.
- ▶ Laat het toestel voorzichtig zakken en klik het vast op de ophangbeugel.

4.3 Hydraulische installatie



Opgelet!

Risico op schade veroorzaakt door vervuilde leidingen

Vreemde lichamen zoals lasresten, mortel of stof in de watertoevoerleidingen kunnen het toestel beschadigen.

- ▶ Spoel de cv-installatie zorgvuldig alvorens het toestel te installeren.



Opgelet!
Risico op schade veroorzaakt door de warmteoverdracht op het moment van het solderen.

De warmte die overgedragen wordt tijdens het lassen kan schade veroorzaken aan het (geëxpandeerde) polypropyleen dat de hydraulische module omringt en aan de dichtingen in de aansluitstukken.

- Las de aansluitstukken niet als ze aan de hydraulische module vastgeschroefd zijn.



Opgelet!
Risico op schade door corrosie.

Als u in de cv-installatie kunststof leidingen gebruikt die niet diffusiedicht zijn, dan kan dit in de cv-kring en in het toestel zelf corrosie en slib veroorzaken.

- Als u in de cv-installatie kunststof leidingen gebruikt die zuurstof doorlaten, dient u een roestremmer in het water van de kring toe te voegen.

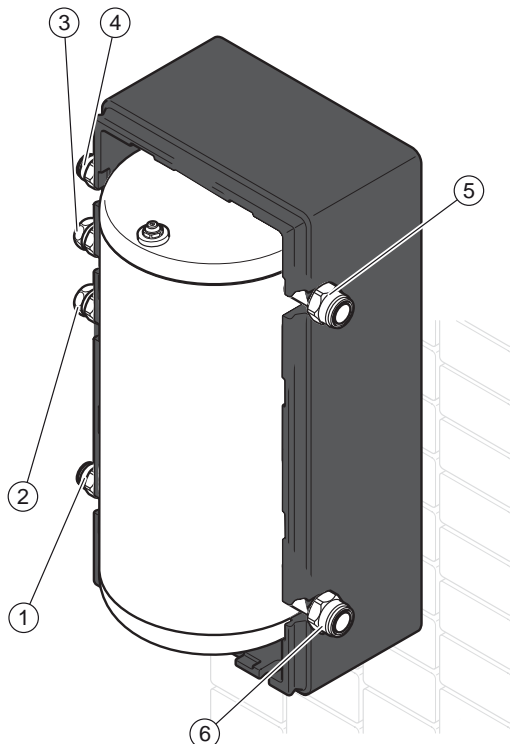

- | | |
|--------------------|-----------------------|
| 1 Aansluitstuk G1" | 5 Aansluitstuk G1"1/4 |
| 2 Aansluitstuk G1" | 6 Aansluitstuk G1"1/4 |
| 3 Aansluitstuk G1" | |
| 4 Aansluitstuk G1" | |

- Gebruik alleen de originele afdichtingen die met het toestel zijn meegeleverd.

- Sluit de kringen aan zoals aangegeven.

- Het is aan te bevelen om in het laagste punt van de installatie een aflatkraan aan te brengen.

4.4 Verschillende configuraties

4.4.1 Geval nr. 1

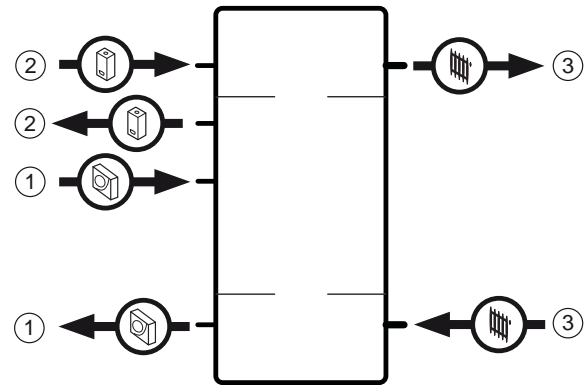

4.4.2 Geval nr. 2

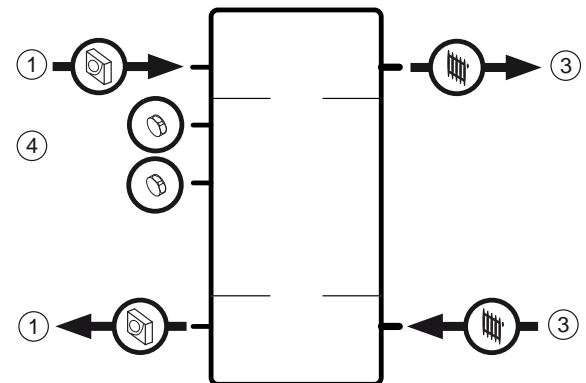

4.4.3 Geval nr. 3

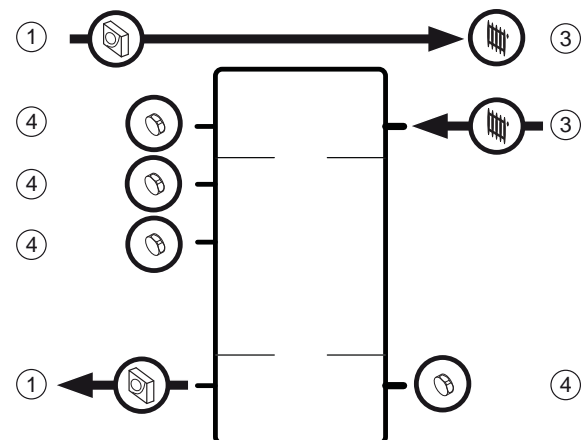

4.4.4 Geval nr. 4

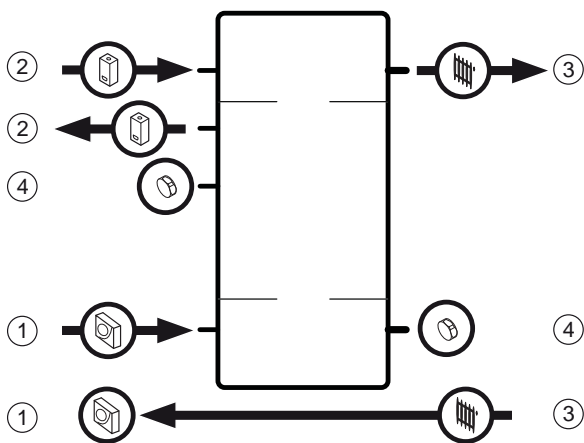

- | | |
|--------------|-------|
| 1 Warmtepomp | 3 CV |
| 2 CV-toestel | 4 Dop |

4.5 Doorvoering en loop van de kabel van de temperatuurvoeler



Aanwijzingen

De temperatuurvoeler (VR 10) wordt niet meegeleverd. Deze moet afzonderlijk besteld worden.



Aanwijzingen

De temperatuurvoeler (VR 10) wordt niet meegeleverd. Deze moet afzonderlijk besteld worden..

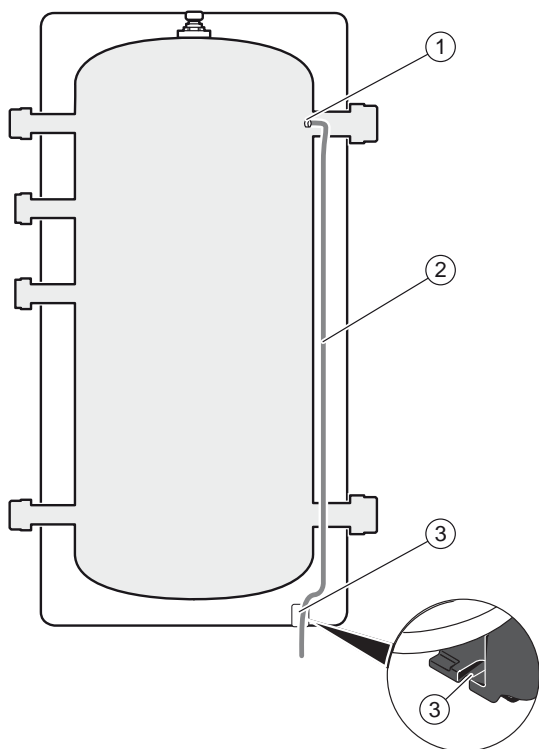

- | | |
|------------------------------------|---|
| 1 Zitting van de temperatuurvoeler | 3 Doorvoering van de kabel van de temperatuurvoeler |
| 2 Kabel van de temperatuurvoeler | |



Aanwijzingen

Bij de montage van de temperatuurvoeler moet gebruik gemaakt worden van warmtegeleidend vet.

5 Ingebruikneming

- ▶ Voor het vullen verwijzen we naar de installatiehandleiding van de warmtepomp.
- ▶ Controleer of de water-en elektrische aansluitingen zijn gemaakt.
- ▶ Controleer alle aansluitingen op lekkage.
- ▶ Ontlucht uw verwarmingsinstallatie.

5.1 Ontluchting van het toestel

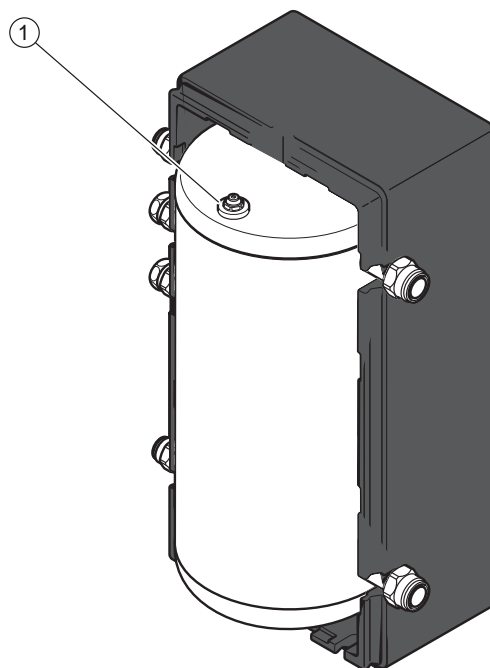

- 1 Ontluchter

- ▶ Open de ontluchter (1) tijdens het vullen met water van de verwarmingskring tijdens het vullen met water.
- ▶ Sluit de ontluchter zodra er water uitstroomt (herhaal deze bewerking indien nodig meerdere keren).

5.2 Installatie van de frontplaat

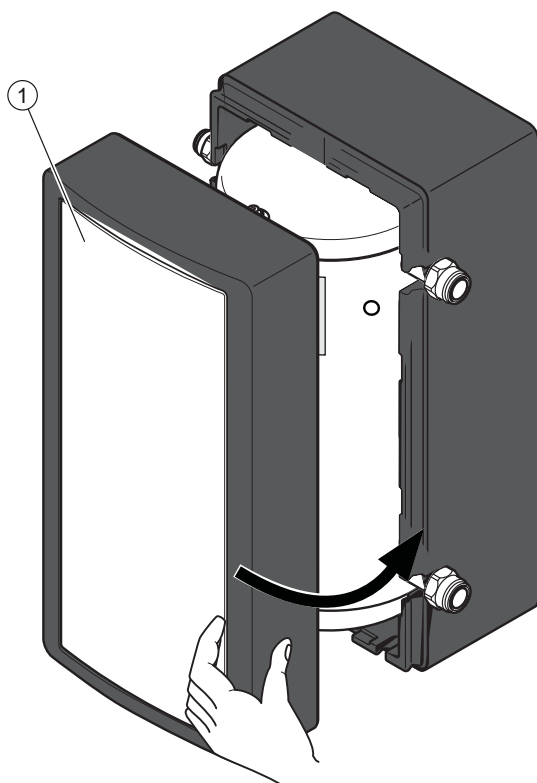

1 Frontplaat

- Breng de frontplaat weer aan.

5.3 Informatie voor de gebruiker

Na de installatie :

- Beantwoord de vragen die de gebruiker u kan stellen.
- Vestig meer bepaald zijn aandacht op de veiligheidsinstructies die hij als gebruiker in acht moet nemen.

5.4 Wisselstukken

- Als u wisselstukken nodig hebt gedurende de onderhouds- en reparatiewerkzaamheden, gebruik dan uitsluitend originele Vaillant-onderdelen.

De originele onderdelen van het toestel moeten bij de CE-conformiteitscontrole terzelfder tijd als het toestel gecertificeerd worden. Als u GEEN originele onderdelen met Vaillant-certificering gebruikt tijdens onderhoud of reparatie, zal de CE-conformiteit van het toestel vervallen. Daarom raden we u ten stelligste aan originele Vaillant-wisselstukken te gebruiken.

6 Definitieve buitendienststelling

- Laat het toestel af (zie punt 4).
- Demonteer het toestel.
- Recycleer het toestel of breng het samen met zijn onderdelen naar een erkende afvalverwerker (zie hoofdstuk 7).

7 Recycling en afvoer

- Laat de verpakking door de installateur afvoeren die het product geïnstalleerd heeft.



Als het product met dit teken gemarkeerd is:

- Voer het product in dit geval niet via het huisvuil af.
- Voer in de plaats daarvan het product aan een verzamelpunt voor elektrische of elektronische oude apparaten af.



Als het product batterijen bevat die met dit teken gemarkeerd zijn, dan kunnen de batterijen voor de gezondheid en het milieu gevaarlijke substanties bevatten.

- Voer de batterijen in dit geval aan een verzamelpunt voor batterijen af.

8 Technische kenmerken

Beschrijving	Eenheid	
Nettogewicht	kg	18
Nominale capaciteit van de hydraulische module	l	40
Max. waterdruk	bar	3.0
	Mpa	0.3
Min. waterdruk	bar	0.5
	Mpa	0.05

Dla instalatora

Instrukcja instalacji

Dla użytkownika

Instrukcja obsługi

VWZ MPS 40

Spis treści

1	Bezpieczeństwo	14
1.1	Użyte symbole.....	14
1.2	Wymagane kwalifikacje.....	14
1.3	Ogólne zasady bezpieczeństwa.....	14
1.4	Przewidywany sposób użytkowania.....	14
1.5	Przepisy (dyrektywy, ustawy, normy)	15
2	Uwagi dotyczące dokumentacji	16
2.1	Przestrzeganie mających zastosowanie dokumentów.....	16
2.2	Przechowywanie dokumentów.....	16
2.3	Zakres ważności dokumentu.....	16
3	Opis urządzenia.....	16
3.1	Budowa urządzenia.....	16
3.2	Model i numer seryjny	16
3.3	Opis etykiety.....	16
4	Montaż i instalacja	17
4.1	Przygotowanie do montażu i instalacji	17
4.2	Montaż urządzenia.....	18
4.3	Instalacja hydrauliczna.....	18
4.4	Różne konfiguracje	19
4.5	Przepust kablowy i trasa kabli czujnika temperatury	20
5	Uruchomienie	20
5.1	Odpowietrzanie urządzenia.....	20
5.2	Instalacja przedniej pokrywy	21
5.3	Informacje dla użytkownika	21
5.4	Części zamienne.....	21
6	Ostateczne wyłączenie z eksploatacji.....	21
7	Recykling i usuwanie odpadów	21
8	Dane techniczne	21



1 Bezpieczeństwo

1.1 Użyte symbole

Ostrzeżenia zostały sklasyfikowane według poziomu potencjalnego zagrożenia z wykorzystaniem następujących symboli ostrzegawczych i sposobów ich sygnalizowania:

Symbol ostrzegawczy	Objaśnienie
	Niebezpieczeństwo! Bezpośrednie zagrożenie zdrowia i życia
	Ostrzeżenie! Ryzyko lekkich obrażeń ciała
	Uwaga! Zagrożenie dla urządzenia lub otoczenia

1.2 Wymagane kwalifikacje

Osoby nieposiadające odpowiednich kwalifikacji nie mają prawa dokonywania jakichkolwiek interwencji w urządzeniu, pod groźbą uszkodzenia instalacji lub spowodowania obrażeń ciała.

- ▶ Obsługa serwisowa i ewentualne naprawy mogą być wykonywane wyłącznie przez autoryzowanych instalatorów.

1.3 Ogólne zasady bezpieczeństwa

1.3.1 Ryzyko śmierci na skutek porażenia prądem

Uszkodzenie urządzenia zabezpieczającego może się okazać bardzo niebezpieczne i spowodować poparzenia oraz inne obrażenia ciała, np. w następstwie pęknięcia w instalacjach hydraulicznych.

Niniejszym dokument nie zawiera opisu wszystkich czynności wymaganych do profesjonalnej instalacji urządzeń zabezpieczających.

- ▶ Należy zainstalować wymagane urządzenia zabezpieczające.

- ▶ Użytkownik powinien zostać poinformowany o działaniu i rozmieszczeniu urządzeń zabezpieczających.
- ▶ Przestrzegać obowiązujących przepisów, norm oraz dyrektyw krajowych i międzynarodowych.

1.3.2 Ryzyko uszkodzenia urządzenia

Nieodpowiednie używanie narzędzi lub stosowanie narzędzi nieodpowiednich może być przyczyną niesprawności, takich jak wyciek wody.

- ▶ Do dokręcania lub odkręcania gwintowanych złączy należy używać płaskich. Nie należy stosować kluczy rurowych, przedłużek, itp.

1.3.3 Ryzyko uszkodzeń w wyniku wycieków wody

Źle wykonana instalacja może przeciekać.

- ▶ Należy sprawdzić czy na przewodach hydraulicznych nie występują naprężenia mechaniczne.
- ▶ Uszczelki powinny być osadzone i zamontowane prawidłowo.

1.4 Przewidywany sposób użytkowania

To zaawansowane technicznie urządzenie zostało zmontowane zgodnie z ogólnymi zasadami w zakresie bezpieczeństwa. Pomimo tego, w przypadku niewłaściwego użytkowania urządzenia bądź używania niezgodnie z przeznaczeniem istnieje ryzyko obrażeń ciała, śmierci użytkownika lub osoby trzeciej oraz zagrożenie dóbr majątkowych.

Niniejsze urządzenie może być obsługiwane przez dzieci w wieku powyżej 8 lat, jak również przez osoby o obniżonej sprawności ruchowej, zmysłowej lub umysłowej i nieposiadające odpowiedniego doświadczenia i wiedzy, pod warunkiem, że zostały przeszkolone w zakresie bezpiecznego użytkowania urządzenia i mają świadomość grożącego ryzyka. Dzieci nie powinny bawić się urządzeniem. Dzieci pozostające bez nadzoru nie mogą czyścić ani konserwować urządzenia.



Prawidłowe użytkowanie urządzenia oznacza:

- Przestrzeganie instrukcji związanych z funkcjonowaniem, instalacją i konserwacją urządzenia, a także pozostałych elementów systemu
- Montaż i instalację urządzenia zgodnie z homologacją urządzenia i systemu
- Przestrzeganie wszystkich warunków kontroli i konserwacji, wymienionych w niniejszym dokumencie.

Wszelkie użytkowanie nieopisane w niniejszym dokumencie oraz wykraczające poza zakres przedstawiony w niniejszym dokumencie zakres jest niedopuszczalne.

Użytkowanie bezpośrednio do celów handlowych czy przemysłowych jest uważane za niewłaściwe.

1.5 Przepisy (dyrektywy, ustawy, normy)

- Należy przestrzegać przepisów, norm, wytycznych i praw krajowych.

2 Uwagi dotyczące dokumentacji

2.1 Przestrzeganie mających zastosowanie dokumentów

- ▶ Należy ściśle przestrzegać wszystkich instrukcji obsługi i instalacji urządzenia oraz innych elementów systemu.

2.2 Przechowywanie dokumentów

- ▶ Należy przekazać użytkownikowi systemu niniejszą instrukcję wraz z pozostałymi obowiązującymi dokumentami.

Użytkownik powinien przechowywać dokumenty, aby w razie potrzeby mógł skorzystać z informacji w nich zawartych.

2.3 Zakres ważności dokumentu

Niniejsza instrukcja dotyczy wyłącznie:

Produkt	Numer artykułu
VWZ MPS 40	0020145020

3 Opis urządzenia

3.1 Budowa urządzenia

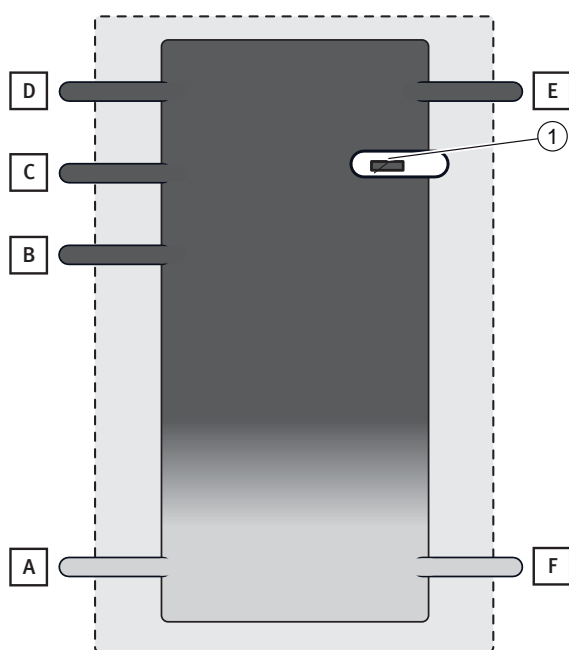

- 1 Kieszkań czujnika temperatury (dostawa nie obejmuje czujnika temperatury)
- A Złącze 1"
- B Złącze 1"
- C Złącze 1"
- D Złącze 1"
- E Złącze 1"1/4
- F Złącze 1"1/4

3.2 Model i numer seryjny

Usytuowanie etykiety:

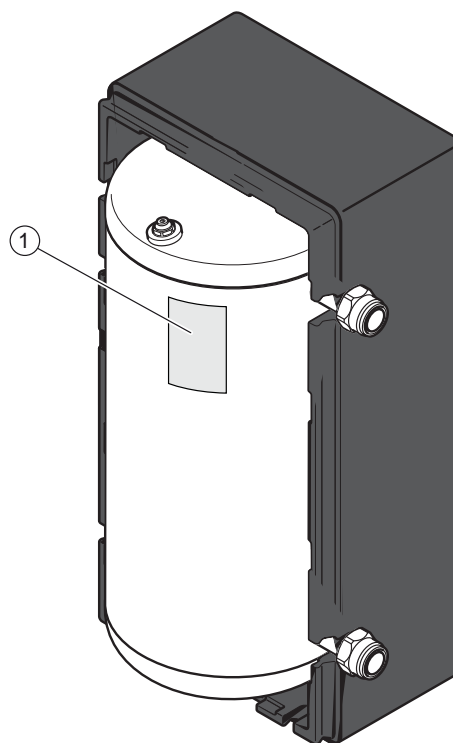

- 1 Etykieta

Model i numer seryjny zostały zapisane na etykiecie.

3.3 Opis etykiety

Etykieta wskazuje kraj, w którym urządzenie powinno być zainstalowane.

Etykieta zawiera następujące oznaczenia:

Skróty/symbole	Opis
Kod kraju „ PL „	Kraj instalacji urządzenia
Nr seryjny	Nazwa handlowa i numer seryjny produktu
Kod	Numer fabryczny urządzenia
PMS	Maksymalne ciśnienie robocze

4 Montaż i instalacja



Wskazówka

Wszystkie wymiary na rysunkach zostały podane w milimetrach (mm).

4.1 Przygotowanie do montażu i instalacji

4.1.1 Dostawa i instalacja na miejscu

4.1.1.1 Rozpakowanie

- ▶ Wyciągnąć urządzenie z opakowania.
- ▶ Zdjąć folię ochronną ze wszystkich elementów urządzenia.

4.1.1.2 Sprawdzenie dostarczonego urządzenia

- ▶ Sprawdzić zawartość przesyłki.
 - 1 Stacja hydrauliczna + 3 korki 1" + 1 korek 1"1/4
 - 1 torebka z akcesoriami
 - 1 torebka z dokumentacją (1 instrukcja instalacji i usuwania usterek)

4.1.2 Przestrzeganie zalecanych odległości i dostępności urządzenia

4.1.2.1 Wymiary urządzenia i przyłączy

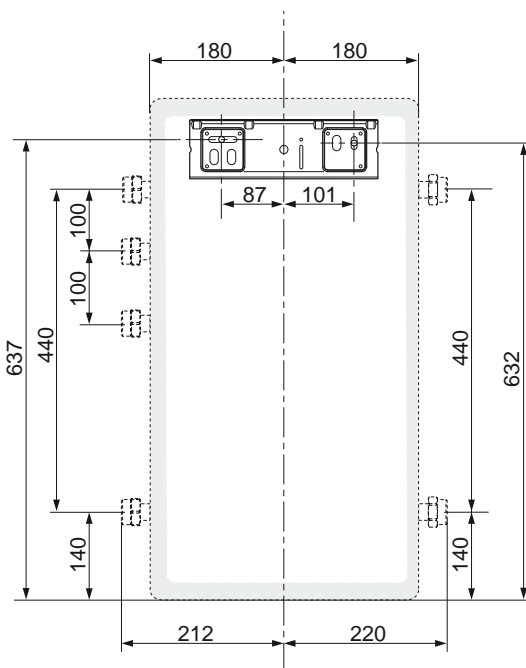
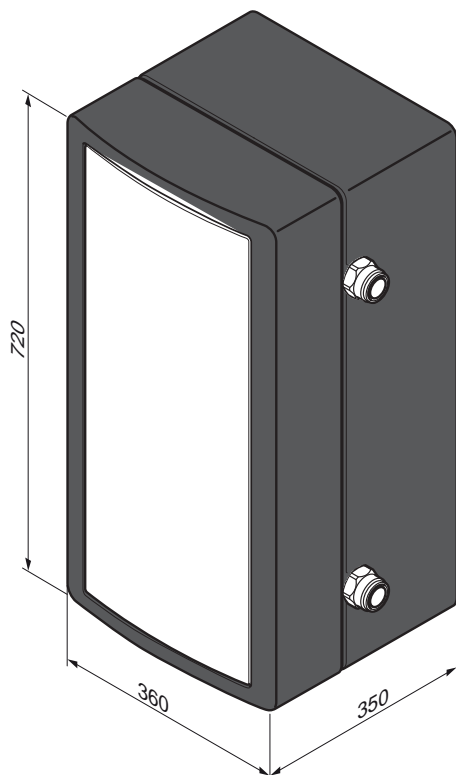

4.1.2.2 Odległość do łatwopalnych przedmiotów

- ▶ Upewnić się, że żaden łatwopalny przedmiot nie znajduje się w bezpośrednim kontakcie z elementami urządzenia, które mogą się nagrzać do temperatury powyżej 80°C.
- ▶ Należy zachować co najmniej 200 mm odległości pomiędzy łatwopalnymi przedmiotami i gorącymi powierzchniami.

4.1.2.3 Montaż urządzenia

Przestrzegać odległości zaznaczonych na rysunku.

Należy się upewnić, czy przyłącza wody są dostępne w stopniu umożliwiającym ich kontrolę.

Dodatkowo należy pozostawić miejsce wokół urządzenia, ułatwić instalację i konserwację.

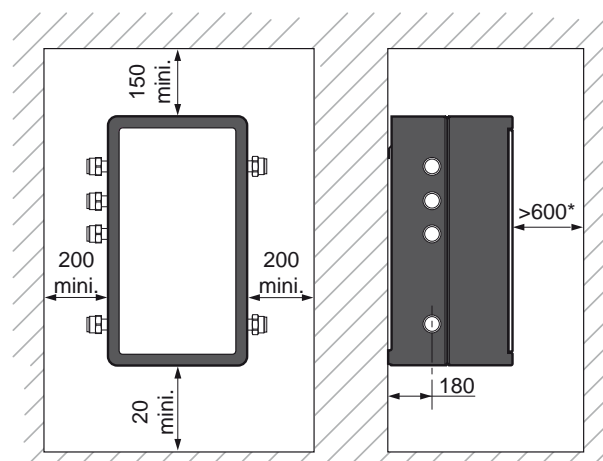

Wskazówka

* Swobodny dostęp potrzebny do instalacji lub konserwacji urządzenia.

4.1.3 Miejsce instalacji urządzenia

4.1.3.1 Urządzenia nie należy instalować

- ▶ nad innym urządzeniem, które mogłoby je uszkodzić (np. nad kuchenką, z której unosi się para i tłuszcz) ani też w pomieszczeniu mocno zakurczonym lub mogącym wywołać korozję;
- ▶ w pomieszczeniu niedostatecznie zabezpieczonym przed mrozem.

4.1.3.2 Właściwości powierzchni montażowych

- ▶ Przed wybraniem miejsca instalacji urządzenia należy przeczytać uważnie ostrzeżenia dotyczące bezpieczeństwa oraz informacje przedstawione w instrukcji obsługi i instalacji.
- ▶ Upewnić się, że konstrukcja ściany, na której ma być zainstalowane urządzenie, jest w stanie utrzymać jego ciężar.

4.2 Montaż urządzenia

4.2.1 Demontaż przedniej pokrywy

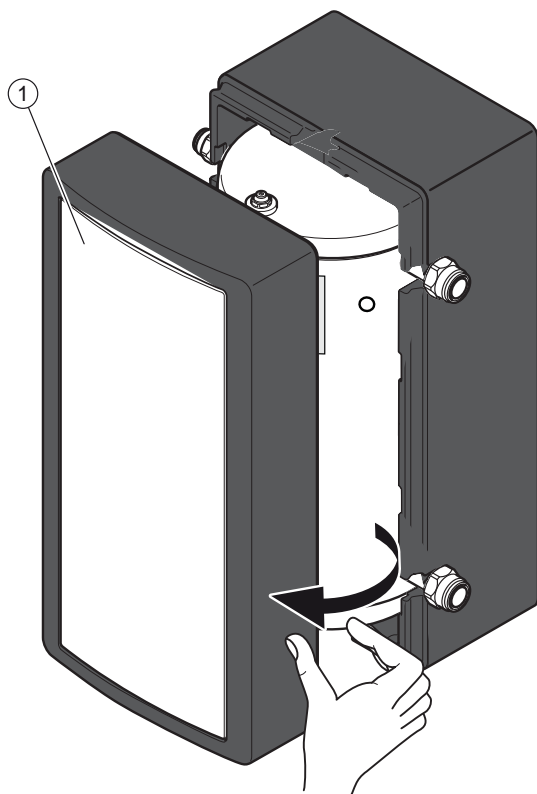

1 Przednia pokrywa

- ▶ Zdjąć przednią pokrywę (1).

4.2.2 Montaż urządzenia na ścianie



Niebezpieczeństwo! **Niebezpieczeństwo w przypadku niedostatecznego przymocowania!**

Zbyt słabe elementy mocujące mogą spowodować upadek urządzenia.

- ▶ W trakcie montażu urządzenia sprawdzić wytrzymałość elementów mocujących.

- ▶ Ustalić miejsce instalacji.
- ▶ Wywiercić otwory do mocowania.
- ▶ Przymocować wspornik do ściany.

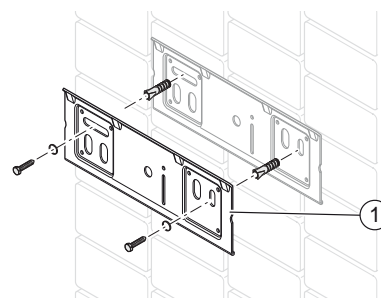

1 Wspornik

- ▶ Umieścić urządzenie na miejscu montażu, docisnąć lekko górną część do ściany i unieść lekko powyżej listwy montażowej.
- ▶ Opuścić lekko urządzenie i zawiesić je na wsporniku.

4.3 Instalacja hydrauliczna



Uwaga! **Ryzyko uszkodzenia spowodowanego przez ciała obce znajdujące się w przewodach.**

Ciała obce, takie jak resztki spawów, kotew lub pył w przewodach mogą spowodować uszkodzenie urządzenia.

- ▶ Wyczyścić dokładnie instalację grzewczą przed przystąpieniem do montażu urządzenia.



Uwaga!
Ryzyko uszkodzenia w wyniku przegrzania podczas lutowania.
 Wysoka temperatura lutowania może spowodować nadmierne ogrzanie przewodu dochodzącego do stacji hydraulicznej i uszkodzić izolację termiczną ze spienionego polipropylenu oraz uszczelki na złączkach.

- ▶ Nie lutować elementów jeżeli są one przykręcone do stacji hydraulicznej.



Uwaga!
Ryzyko uszkodzeń na skutek korozji.
 Plastikowe przewody zastosowane w instalacji c.o. mogą nie być odporne na dyfuzję tlenu z powietrza powodującego korozję i powstawanie osadu w obiegu c.o. i w urządzeniu.
 ▶ W takim przypadku do wody w obiegu należy dodać inhibitor korozji.

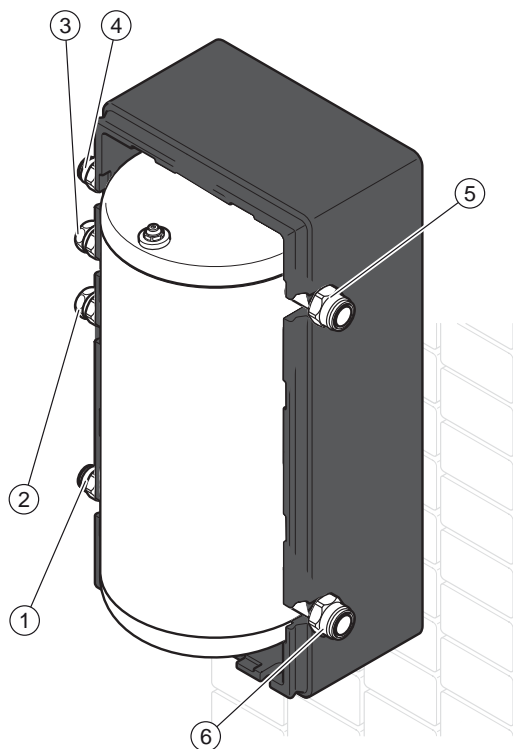

- | | |
|--------------|-----------------|
| 1 Złącze G1" | 4 Złącze G1" |
| 2 Złącze G1" | 5 Złącze G1"1/4 |
| 3 Złącze G1" | 6 Złącze G1"1/4 |

- ▶ Używać wyłącznie oryginalnych uszczelki dostarczonych z urządzeniem.

- ▶ Podłączyć poszczególne obiegi w sposób pokazany na schemacie.
- ▶ Zaleca się zainstalowanie zaworu spustowego w najniższym położonym punkcie instalacji.

4.4 Różne konfiguracje

4.4.1 Zestawienie nr 1

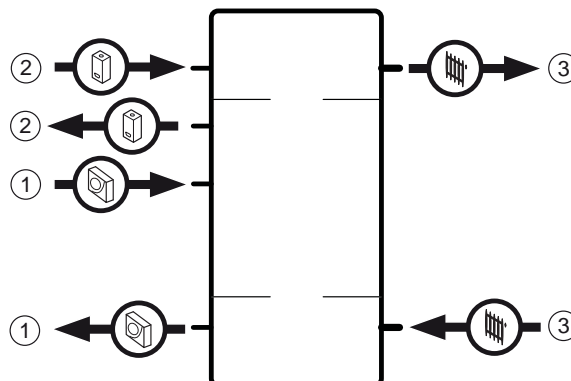

4.4.2 Zestawienie nr 2

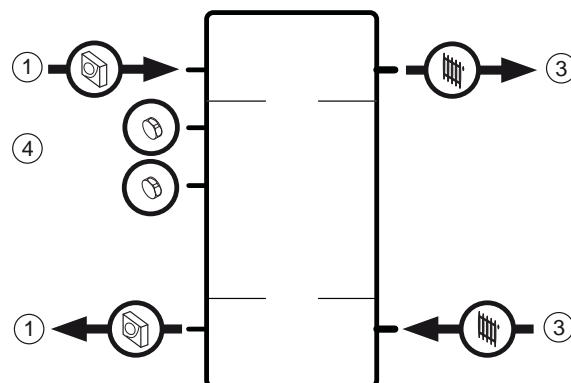

4.4.3 Zestawienie nr 3

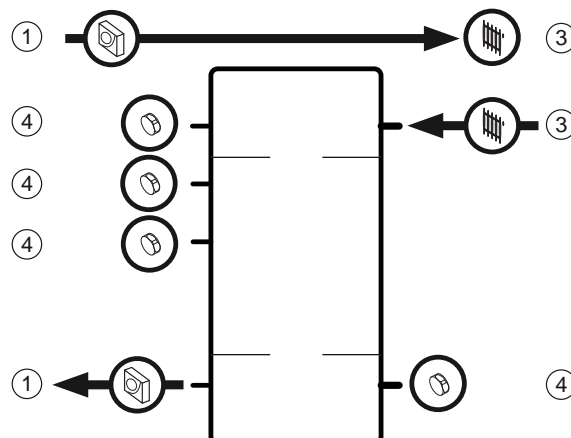

4.4.4 Zestawienie nr 4

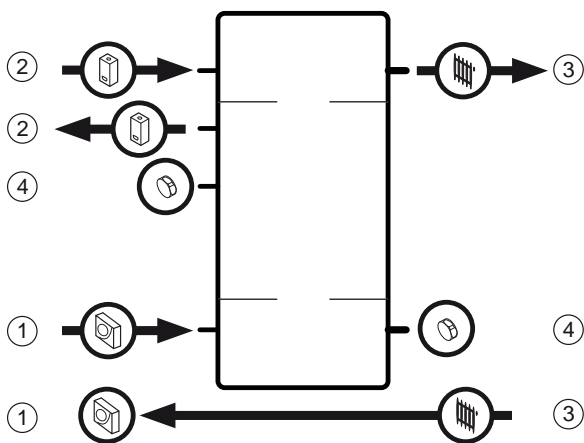

- | | |
|-------------------|-----------------------|
| 1 Pompa ciepła | 3 Instalacja grzewcza |
| 2 Kocioł grzewczy | 4 Zatyczka |

4.5 Przepust kablowy i trasa kabli czujnika temperatury



Wskazówka

Dostawa nie obejmuje czujnika temperatury (VR 10). Powinien on zostać zamówiony oddzielnie.



Wskazówka

Kabel czujnika temperatury powinien przechodzić przez przewidziany do tego otwór.

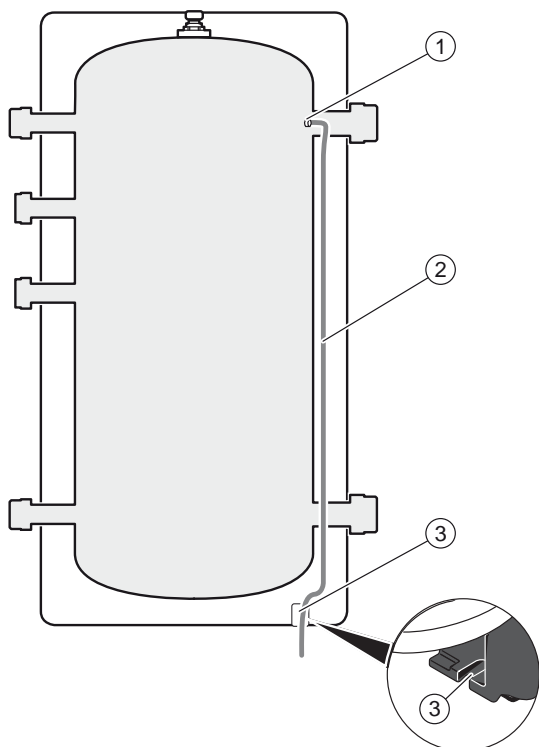

- 1 Kieszon czujnika temperatury
- 2 Kabel czujnika temperatury
- 3 Przepust dla kabla czujnika temperatury



Wskazówka

Przed zamontowaniem czujnika temperatury należy użyć pasty termicznej.

5 Uruchomienie

- ▶ W celu napełnienia urządzenia patrz instrukcja instalacji pompy ciepła.
- ▶ Sprawdzić, czy wykonane zostały podłączenia hydrauliczne i elektryczne.
- ▶ Sprawdzić szczelność połączeń.
- ▶ Odpowietrzyć instalację c.o.

5.1 Odpowietrzanie urządzenia

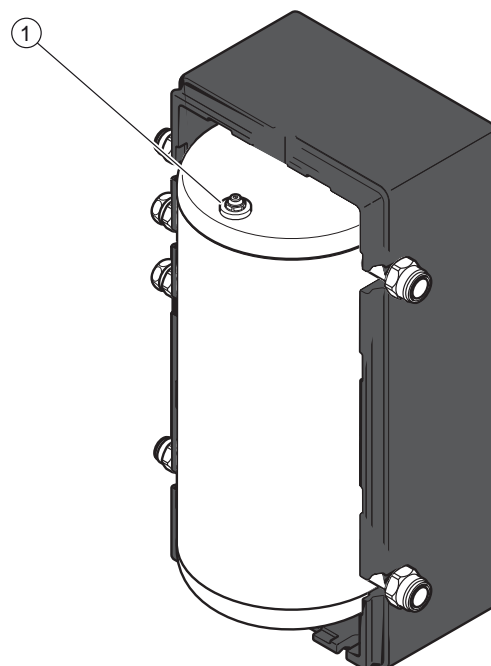

- 1 Odpowietrznik

- ▶ Otworzyć odpowietrznik (1) podczas napełniania wodą obiegu c.o..
- ▶ Zamknąć odpowietrznik w momencie, gdy woda zacznie wypływać (w razie potrzeby powtórzyć operację kilkakrotnie).

5.2 Instalacja przedniej pokrywy

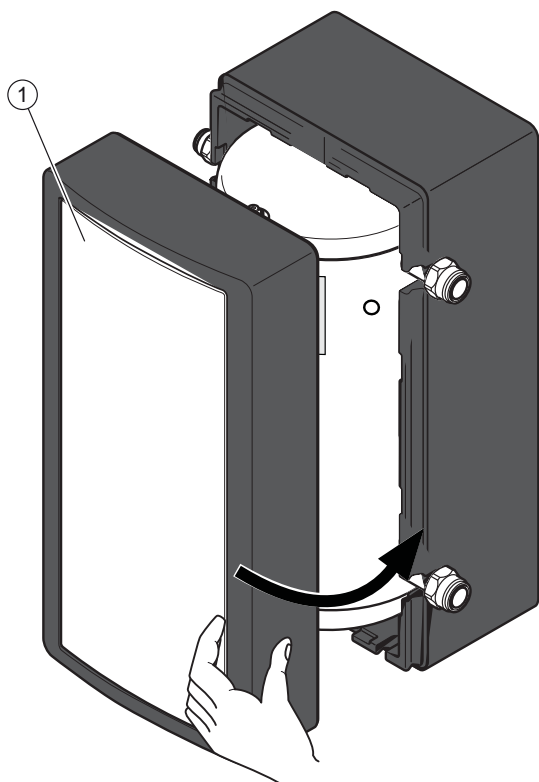

1 Instalacja przedniej pokrywy

- ▶ Założyć przednią pokrywę.

5.3 Informacje dla użytkownika

Po wykonaniu instalacji:

- ▶ Odpowiedzieć na pytania zadane przez użytkownika.
- ▶ W szczególności zwrócić uwagę użytkownika na obowiązujące zasady bezpieczeństwa.

5.4 Części zamienne

- ▶ Jeżeli do przeprowadzenia konserwacji i napraw potrzebne są części zamienne, należy używać wyłącznie oryginalnych części.

Oryginalne elementy urządzenia powinny być certyfikowane równocześnie z urządzeniem podczas kontroli zgodności CE. Stosowanie podczas obsługi serwisowej i napraw części innych niż oryginalne spowoduje anulowanie uprawnień wynikających z certyfikacji zgodności CE. Z tego względu radzimy używać wyłącznie oryginalnych części zamiennych producenta.

6 Ostateczne wyłączenie z eksploatacji

- ▶ Spuścić wodę z urządzenia (patrz rozdział 4).
- ▶ Zdemontować urządzenie.
- ▶ Poddać recyklingowi lub zdać urządzenie i jego elementy (patrz rozdział 7).

7 Recykling i usuwanie odpadów

- ▶ Utylizację opakowania zlecić instalatorowi, który zainstalował produkt.



Jeśli produkt jest oznaczony tym znakiem:

- ▶ W tym przypadku nie wolno utylizować produktu z odpadami domowymi.
- ▶ Produkt należy natomiast przekazać do punktu zbiórki starych urządzeń elektrycznych i elektronicznych.



Jeżeli produkt zawiera baterie, które są oznaczone tym znakiem, to jest to sygnał, że baterie mogą zawierać substancje zagrażające zdrowiu i środowisku.

- ▶ W takiej sytuacji należy utylizować baterie w punkcie zbiórki baterii.

8 Dane techniczne

Opis	Jednostka	
Masa netto	kg	18
Pojemność nominalna stacji hydraulicznej	l	40
Maksymalne ciśnienie wody.	bar	3.0
	Mpa	0.3
Minimalne ciśnienie wody.	bar	0.5
	Mpa	0.05

Para o técnico certificado

Instruções de instalação

Para o utilizador

Instruções de uso

VWZ MPS 40

Conteúdo

1	Segurança.....	24
1.1	Símbolos utilizados	24
1.2	Qualificação necessária do pessoal.....	24
1.3	Advertências gerais de segurança.....	24
1.4	Utilização adequada.....	24
1.5	Directivas, leis e normas	25
2	Observações relativas à documentação.....	26
2.1	Cumprimento dos documentos aplicáveis	26
2.2	Conservação dos documentos.....	26
2.3	Validade do manual.....	26
3	Descrição do aparelho.....	26
3.1	Estrutura do aparelho.....	26
3.2	Modelo e número de série	26
3.3	Descrição da placa de características	26
4	Montagem e instalação.....	27
4.1	Preparação da montagem e da instalação	27
4.2	Montagem do aparelho	28
4.3	Instalação hidráulica	28
4.4	Diferentes configurações	29
4.5	Passagem e encaminhamento do cabo da sonda de temperatura.....	30
5	Colocação em serviço	30
5.1	Purga do aparelho.....	30
5.2	Instalação do painel frontal	31
5.3	Informações para o utilizador.....	31
5.4	Peças de substituição	31
6	Colocação fora de funcionamento	31
7	Dados técnicos.....	31



1 Segurança

1.1 Símbolos utilizados

As notas de advertência são classificadas de acordo com a gravidade do perigo potencial e utilizam os sinais de advertência e os termos de sinalização abaixo:

Símbolo	Explicação
	Perigo ! Perigo imediato de morte ou risco de ferimentos graves
	Aviso ! Risco de ferimentos leves
	Atenção ! Riscos de danos materiais ou de ameaça ao meio ambiente

1.2 Qualificação necessária do pessoal

Os trabalhos realizados de modo não profissional podem causar danos materiais em toda a instalação e, em consequência, até mesmo danos pessoais.

- ▶ Só trabalhe no aparelho se for um técnico certificado autorizado.

1.3 Advertências gerais de segurança

1.3.1 Perigo de morte se os dispositivos de segurança estiverem ausentes ou avariados

A falha de um dispositivo de segurança pode ser perigosa e provocar queimaduras e outros ferimentos, por exemplo, em caso de uma rutura dos tubos hidráulicos.

As informações existentes no presente documento não apresentam todos os esquemas requeridos para uma instalação profissional dos dispositivos de segurança.

- ▶ Instale os dispositivos de segurança necessários na instalação.
- ▶ Informe o utilizador sobre a função e a localização dos dispositivos de segurança.
- ▶ Observe as leis, normas e diretivas essenciais nacionais e internacionais.

1.3.2 Riscos de danos materiais

A utilização de ferramentas inadequadas ou a má utilização de ferramentas pode provocar danos, como fugas de água.

- ▶ Ao apertar ou desapertar os ligadores roscados, utilize sistematicamente chaves inglesas, não utilize chaves de canos, extensões, etc.

1.3.3 Risco de danos devido a fugas de água

Uma má instalação pode provocar fugas.

- ▶ Assegure-se de que não existe nenhum problema nos tubos hidráulicos.
- ▶ Coloque corretamente as juntas.

1.4 Utilização adequada

Este aparelho é de conceção avançada e foi montado em conformidade com regras reconhecidas em matéria de segurança. No entanto, em caso de má utilização ou utilização para a qual o aparelho não está destinado, existem riscos de ferimento ou morte do utilizador ou de um terceiro, ou de degradação de bens.

Este produto pode ser utilizado por crianças a partir dos 8 anos de idade, assim como por pessoas com capacidades físicas, sensoriais ou mentais reduzidas ou que não possuam muita experiência ou conhecimento, desde que sejam vigiadas ou tenham sido instruídas sobre o manuseio seguro do produto e compreendam os possíveis perigos resultantes da utilização do mesmo. As crianças não podem brincar com o produto. A limpeza e a manutenção destinada ao utilizador não podem ser efetuadas por crianças sem supervisão.

A utilização adequada abrange o seguinte:

- A observação das instruções de funcionamento, instalação e manutenção para este aparelho e qualquer outra peça e componente do sistema
- a colocação e a instalação do aparelho de acordo com a homologação do aparelho e do sistema





- o cumprimento de todas as condições de inspecção e manutenção contidas nos manuais.

Uma outra utilização que não a descrita no presente manual ou uma utilização que vá para além do que é aqui descrito é considerada incorreta.

Do mesmo modo, qualquer utilização com fins diretamente comerciais e industriais é considerada incorreta.

1.5 Directivas, leis e normas

- Considere as prescrições, normas, diretivas e leis nacionais.

2 Observações relativas à documentação

2.1 Cumprimento dos documentos aplicáveis

- ▶ Respeite estritamente todos os manuais de instruções e de instalação referentes ao aparelho, às diversas peças e componentes do sistema.

2.2 Conservação dos documentos

- ▶ Transmita este manual e todos os outros documentos em vigor ao utilizador do sistema.

O utilizador do sistema deverá guardar esses manuais para que possam ser consultados, se necessário.

2.3 Validade do manual

Este manual se aplica exclusivamente a:

Produto	Número de artigo
VWZ MPS 40	0020145020

3 Descrição do aparelho

3.1 Estrutura do aparelho

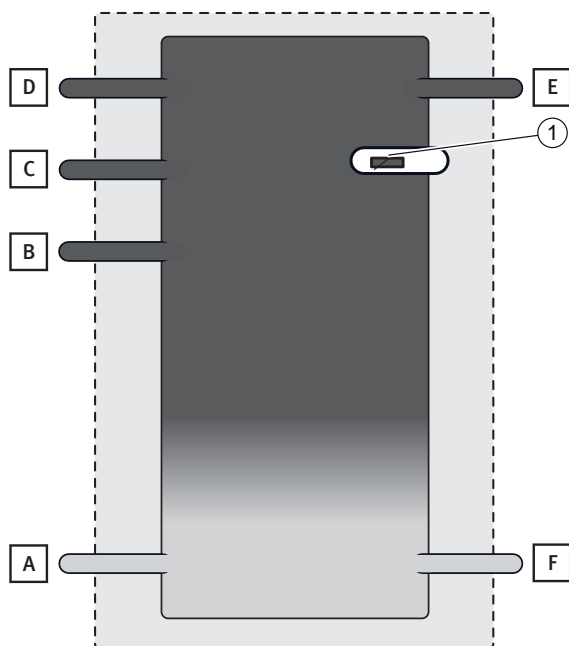

- 1 Bainha de proteção para sonda de temperatura (sonda de temperatura não fornecida)
- A Ligador 1"
- B Ligador 1"
- C Ligador 1"
- D Ligador 1"
- E Ligador 1"1/4
- F Ligador 1"1/4

3.2 Modelo e número de série

Localização da placa de características:

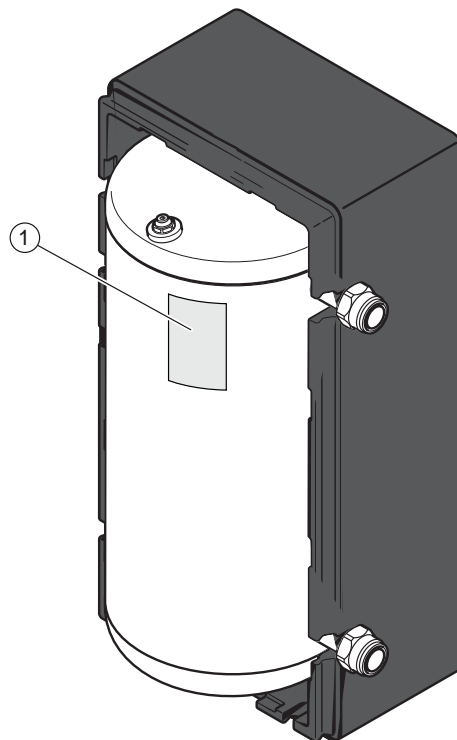

- 1 Placa de características

O modelo e o número de série ficam gravados na placa de características.

3.3 Descrição da placa de características

A placa de identificação indica o país onde o aparelho deve ser instalado.

A placa de características comporta os seguintes elementos:

Abreviação/símbolo	Descrição
Código país «PT»	País onde o aparelho deve ser instalado
Número de série	Nome comercial e número de série do produto
Referência	Referência produto do aparelho
PMS	Pressão máxima de serviço

4 Montagem e instalação



Observação

Todas as dimensões das ilustrações são expressas em milímetros (mm).

4.1 Preparação da montagem e da instalação

4.1.1 Entrega e instalação no local

4.1.1.1 Desembalagem (aparelho)

- ▶ Retire o aparelho da embalagem.
- ▶ Retire o filme de proteção de todos os componentes do aparelho.

4.1.1.2 Verificação do material entregue

- ▶ Verifique o conteúdo das embalagens.
- 1 Grupo hidráulico + 3 tampões 1" + 1 tampão 1"1/4
- 1 bolsa de acessórios
- 1 bolsa contendo a documentação (1 manual de instalação e manutenção)

4.1.2 Respeito das distâncias e da acessibilidade

4.1.2.1 Dimensões do aparelho e das ligações

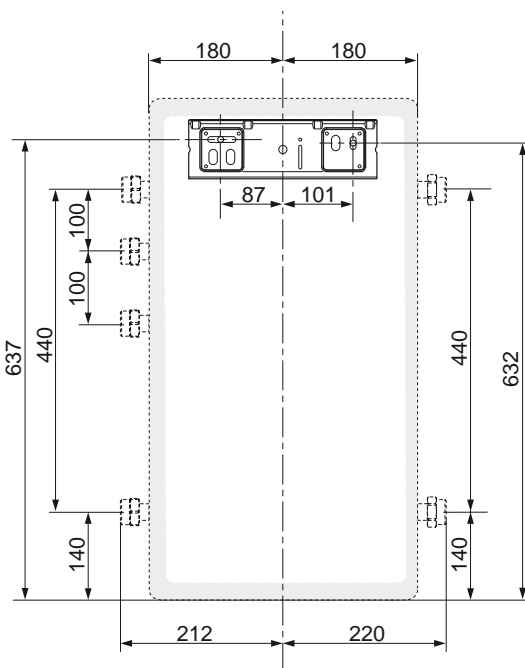
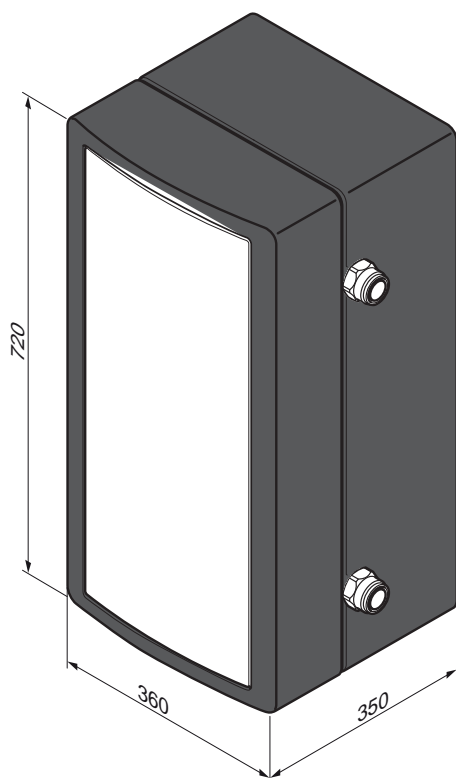

4.1.2.2 Distância em relação às partes inflamáveis

- ▶ Assegure-se de que nenhuma peça que se possa inflamar facilmente se encontra em contacto direto com componentes que possam atingir uma temperatura superior a 80°C.
- ▶ Mantenha uma distância mínima de 200 mm entre as peças facilmente inflamáveis e as superfícies quentes.

4.1.2.3 Espaço para a montagem

Respeite as distâncias indicadas no plano.

Deve assegurar-se de que as ligações à alimentação de água estão acessíveis para serem verificadas.

Espaços suplementares à volta do aparelho podem apresentar uma vantagem para a instalação e a manutenção do mesmo.

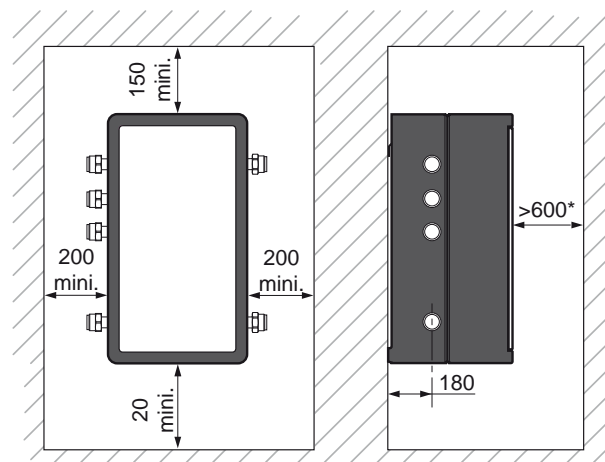

Observação

* Espaço necessário para a instalação ou a manutenção do aparelho.

4.1.3 Determinação da localização do aparelho

4.1.3.1 Condições ambientais

- ▶ Não instale o aparelho por cima de outro aparelho que o possa danificar (por exemplo, um fogão que possa emanar vapores e gorduras) ou em local com muitas poeiras ou numa atmosfera corrosiva.
- ▶ Assegure-se de que o local onde pretende instalar o aparelho é suficientemente protegido contra os gelos.

4.1.3.2 Propriedades das superfícies de montagem

- ▶ Antes de escolher a localização do aparelho, leia atentamente as advertências relativas à segurança, bem como as instruções dos manuais de utilização e de instalação.
- ▶ Verifique se a estrutura da parede na qual será instalado o aparelho suporta o peso deste último.

4.2 Montagem do aparelho

4.2.1 Desmontagem do painel frontal

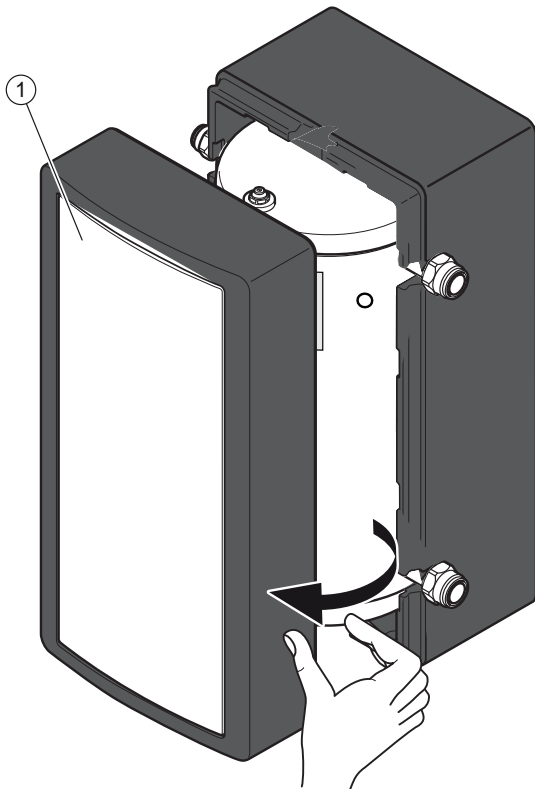

1 Painel frontal

- ▶ Retire o painel frontal (1).

4.2.2 Montagem mural do aparelho



Perigo ! **Perigo em caso de fixação insuficiente!**

Se os elementos de fixação não têm uma capacidade de suporte suficiente, o aparelho pode soltar-se e cair.

- ▶ Durante a montagem do aparelho, certifique-se de que os elementos de fixação apresentam uma capacidade de suporte suficiente.

- ▶ Determine o local de instalação.
- ▶ Faça os furos para as fixações.
- ▶ Instale o suporte de fixação à parede.

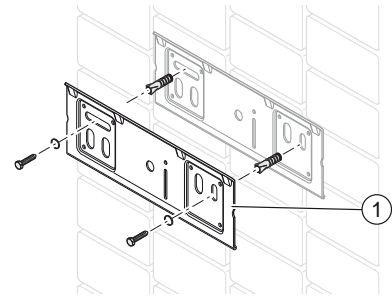

1 Suporte de fixação

- ▶ Posicione o aparelho, apoie ligeiramente a parte superior do aparelho na parede e coloque-o por cima do suporte de fixação.
- ▶ Baixe lentamente o aparelho e encaixe-o na barra de fixação.

4.3 Instalação hidráulica



Atenção ! **Risco de danos materiais em caso de sujidade nas condutas**

Corpos estranhos, como resíduos de soldadura, resíduos de chumbagem ou poeiras nas condutas de entrada de água podem danificar o aparelho.

- ▶ Limpe cuidadosamente a instalação de aquecimento antes de a instalar.



Atenção !
Risco de dano provocado pela transferência térmica no momento da soldadura.

O calor transmitido durante a soldadura pode danificar o propileno (expandido) que envolve o grupo hidráulico, bem como as juntas das peças de ligação.

- ▶ Não solde as peças de ligação se estiverem aparafusadas ao grupo hidráulico.



Atenção !
Risco de dano por corrosão.

A utilização de tubos de plástico com admissão de oxigénio na instalação de aquecimento pode provocar corrosões ou permitir a penetração de lama no circuito de aquecimento e no aparelho.

- ▶ Se utilizar tubos de plástico com admissão de oxigénio na instalação de aquecimento, acrescente um inibidor de corrosão na água do circuito.

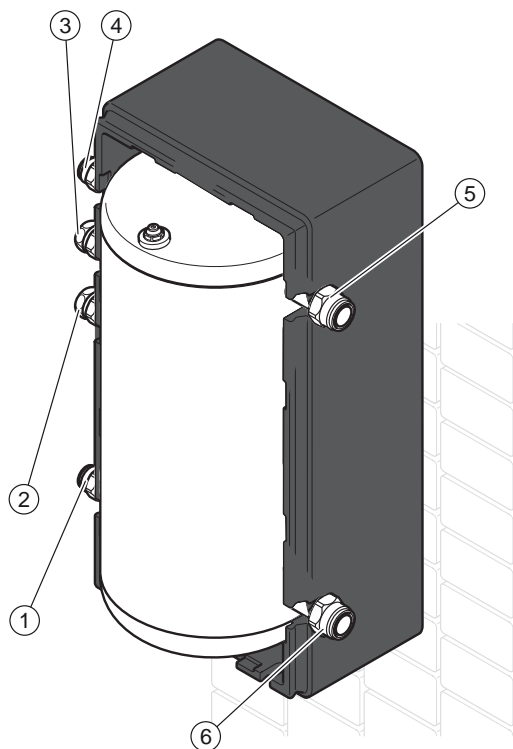

- | | |
|---------------|------------------|
| 1 Ligador G1" | 4 Ligador G1" |
| 2 Ligador G1" | 5 Ligador G1"1/4 |
| 3 Ligador G1" | 6 Ligador G1"1/4 |

- ▶ Utilize apenas as juntas de origem fornecidas com o aparelho.

- ▶ Ligue os circuitos como indicado.
- ▶ Recomenda-se a instalação de uma torneira de descarga no ponto mais baixo da instalação.

4.4 Diferentes configurações

4.4.1 Caso n.º 1

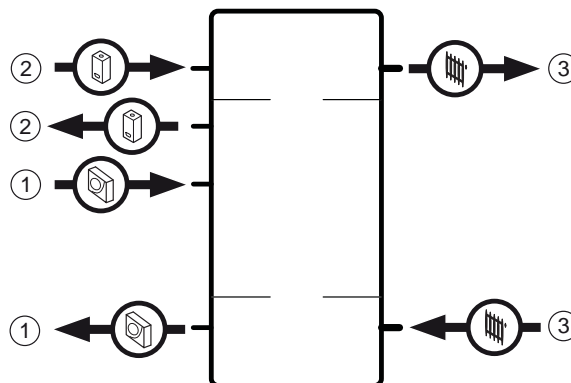

4.4.2 Caso n.º 2

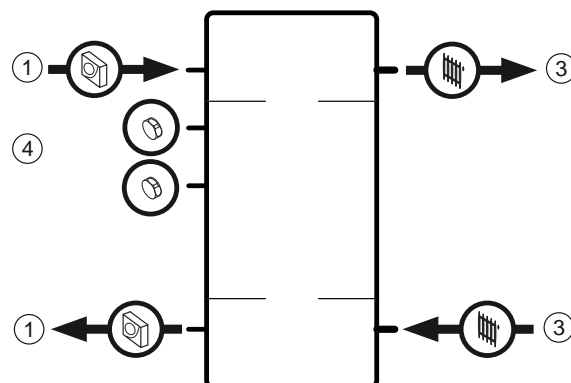

4.4.3 Caso n.º 3

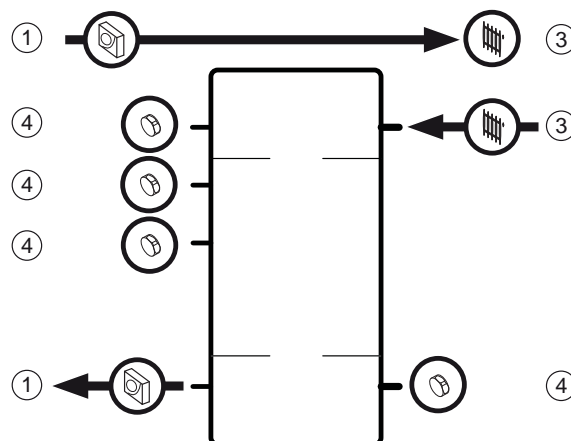

4.4.4 Caso n.º 4

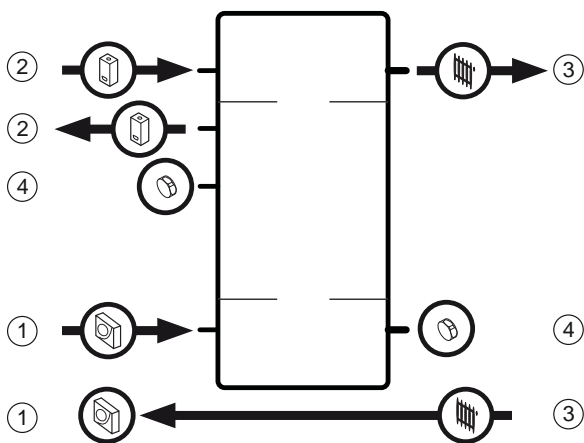

- | | |
|---------------------|---------------|
| 1 Bomba circuladora | 3 Aquecimento |
| 2 Aquecedor | 4 Tampão |

4.5 Passagem e encaminhamento do cabo da sonda de temperatura



Observação

A sonda de temperatura (VR 10) não é fornecida. Ela deve ser encomendada separadamente.



Observação

O cabo da sonda de temperatura deve passar pelo orifício previsto para o efeito.

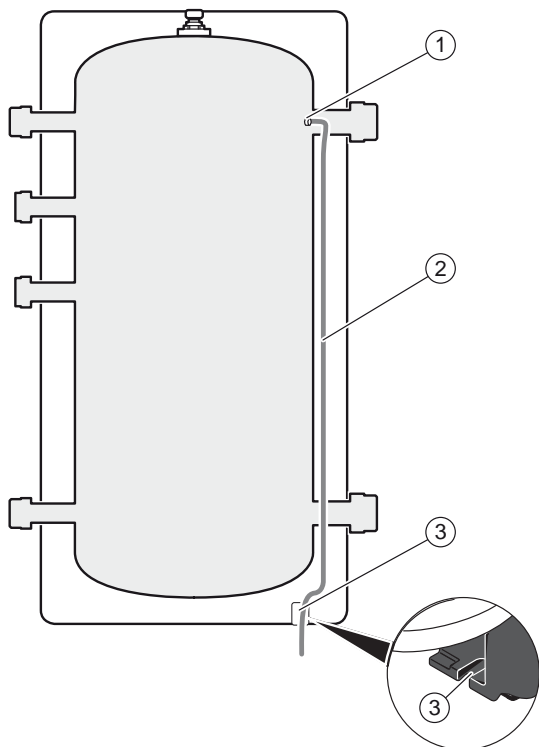

- | | |
|---|--|
| 1 Compartimento da sonda de temperatura | 3 Passagem do cabo da sonda de temperatura |
| 2 Cabo da sonda de temperatura | |



Observação

A montagem da sonda de temperatura deve ser efetuada com uma pasta térmica.

5 Colocação em serviço

- ▶ Para o enchimento, consulte o manual de instalação da bomba de calor.
- ▶ Verifique se as uniões hidráulicas e elétricas foram realizadas.
- ▶ Verifique a estanquidade das uniões.
- ▶ Purgue a instalação de aquecimento.

5.1 Purga do aparelho

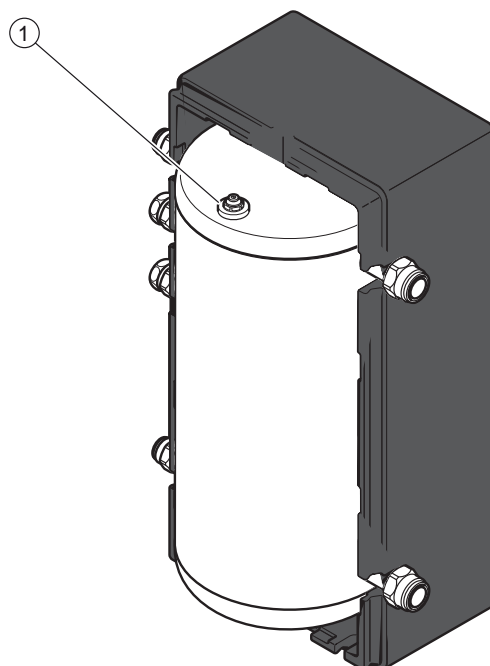

- 1 Purgador de ar

- ▶ Abra o purgador de ar (1) aquando do enchimento com água do circuito de aquecimento.
- ▶ Feche o purgador assim que observar um escoamento de água (repita a operação várias vezes, se necessário).

5.2 Instalação do painel frontal

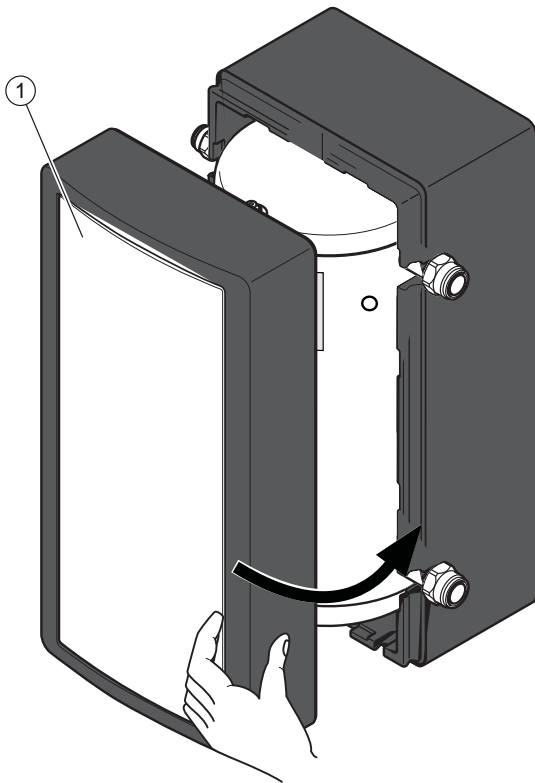

1 Painel frontal

- ▶ Volte a instalar o painel frontal.

5.3 Informações para o utilizador

Depois de realizar a instalação:

- ▶ Responda às perguntas que o utilizador possa colocar.
- ▶ Chame a atenção em particular sobre as instruções de segurança que o utilizador deve respeitar.

5.4 Peças de substituição

- ▶ Se necessitar de peças de substituição durante as operações de manutenção e reparação, utilize exclusivamente peças de origem.

Os componentes de origem do aparelho devem ser certificados ao mesmo tempo que o aparelho durante o controlo de conformidade CE. Se não utilizar peças de origem certificadas durante as operações de manutenção ou de reparação, a conformidade CE do aparelho será anulada. É a razão pela qual recomendamos imperativamente que utilize peças de substituição de origem do fabricante.

6 Colocação fora de funcionamento

- ▶ Esvazie o aparelho (ver capítulo 4).
- ▶ Desmonte o aparelho.
- ▶ Recicle ou desmonte o aparelho e os respetivos componentes (ver capítulo 7).

7 Reciclagem e eliminação

- ▶ Incumba o técnico certificado que instalou o produto da eliminação da respetiva embalagem.



Se o produto estiver identificado com este sinal:

- ▶ Não elimine o produto através do lixo doméstico.
- ▶ Em vez disso, entregue o produto num centro de recolha de aparelhos elétricos ou eletrónicos antigos.



Se o produto contiver baterias que estão identificadas com este sinal, significa que estas podem conter substâncias nocivas para a saúde e para o ambiente.

- ▶ Neste caso, entregue as baterias num centro de recolha para baterias.

8 Dados técnicos

Descrição	Unidade	
Peso líquido	kg	18
Capacidade nominal do grupo hidráulico	l	40
Pressão de água máxima	bar	3.0
	Mpa	0.3
Pressão de água mínima	bar	0.5
	Mpa	0.05

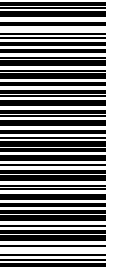

0020189968_03 ■ 03.03.2015

Leverancier/Fournisseur/Dostawca

Vaillant Group Netherlands B.V.

Postbus 23250 ■ 1100 DT Amsterdam
Telefoon 020 565 92 00 ■ Telefax 020 696 93 66
Consumentenservice 020 565 94 20
Serviceteam 020 565 94 40
info@vaillant.nl ■ www.vaillant.nl

N.V. Vaillant S.A.

Golden Hopestraat 15 ■ B-1620 Drogenbos
Tel. 2 334 93 00 ■ Fax 2 334 93 19
Kundendienst 2 334 93 52 ■ Service après-vente 2 334 93 52
info@vaillant.be ■ www.vaillant.be

Vaillant Saunier Duval Sp. z.o.o.

Al. Krakowska 106 ■ 02-256 Warszawa
Tel. 022 323 01 00 ■ Fax 022 323 01 13
Infolinia 08 01 80 44 44
vaillant@vaillant.pl ■ www.vaillant.pl

Fabrikant/Fabricant/Producent

Vaillant GmbH

Berghauser Str. 40 ■ D-42859 Remscheid
Telefon 021 91 18-0 ■ Telefax 021 91 18 28-10
info@vaillant.de ■ www.vaillant.de